

HALVAUTOMATISK CIRKELSÅG



perris 350 SA

HÖGHASTIGHETSKAPMASKIN
FÖR ALUMINIUM OCH LÄTTA LEGERINGAR

MASKINBESKRIVNING:

- Möjlighet till vridning av kaphuvudet för gerade kap upp till 45° vänster, 45° höger och 45° vertikalt.
- Två luftskruvstycken justerbara både i sidled och mot materialet.
- Luftcylinder för kaphuvudets rörelse med möjlighet till justering av sänkingshastigheten..
- Två hastigheter på klingrotationen genom växling av drivrullarna.
- Stabilt kaphuvud med kullagrad ledaxel.
- Fotpedal för automatisk kapcykel.
- Nödstopp med lås på kontrollpanelen.
- Smörjning av klingan.
- Heltäckande medgående klingskydd.
- Längdstopp med graderad skala som kan placeras på valfri sida av maskinen.
- Stativ i svetsad plåt, 49 kg.
- Instruktionsbok för körning och underhåll.
- Verktygsset för underhåll.

EXTRA TILLBEHÖR:

- Banor för inmatning och utmatning.
- Vertikalt pneumatiskt skruvstycke.
- Kylvätska.

TEKNISK DATA

| | | |
|--|-----|-------------|
| | kW | 2.2 |
| | RPM | 2400 / 3400 |
| | mm | 177 |
| | mm | 350 |
| | Kg | 190 |
| | dBA | 89 |

KAPKAPACITET



| | | | | | |
|--|----|----------|----------|----------|----------|
| | mm | 95 | 100 | 95 | 55 |
| | mm | 95 | 95 | 90 | 50 |
| | mm | 130 x 55 | 155 x 90 | 130 x 55 | 150 x 40 |

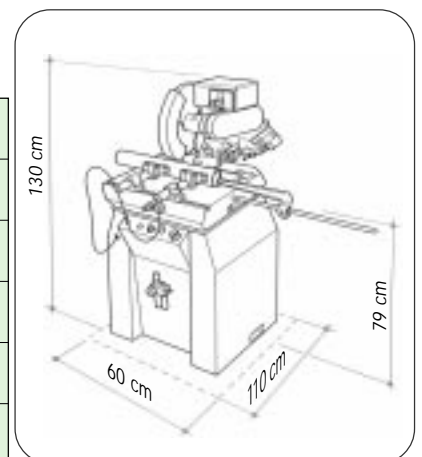



UTMATNINGSBANA MED
LÄNGDSTOPP (EXTRA TILLBEHÖR)



Längdstopp som kan positioneras längs med millimeterskalan. Anhållet kan justeras beroende på materialprofil som skall kapas. Enheten kan fällas upp och ned för att underlätta in- och utlastning.



INMATNINGSBANA
(EXTRA TILLBEHÖR)

PEDRAZZOLI AB
Verkstadsgatan 3 - 441 57 ALINGSÅS
Tel. 0322-63 35 60 - Fax. 0322-63 77 44
www.pedrazzoli.se - info@pedrazzoli.se