

## HALVAUTOMATISK CIRKELSÅG

# perris 450 SA

### HÖGHASTIGHETSKAPMASKIN FÖR ALUMINIUM OCH LÄTTA LEGERINGAR



#### MASKINBESKRIVNING:

- Möjlighet till vridning av kaphuvudet för gerade kap upp till 45° vänster och 45° höger.
- Luftskruvstycke som spänner på båda sidor om materialet.
- Luft-oljecylinder för kaphuvudets rörelse med möjlighet till justering av matningshastigheten..
- Stabilt kaphuvud med kullagrad ledaxel.
- Tvåhandsställ för automatisk kapcykel.
- Nödstopp på kontrollpanelen.
- Smörjning av klingan.
- Heltäckande medgående klingskydd.
- Spånsäck på baksidan.
- Instruktionsbok för körning och underhåll.
- Verktygsset för underhåll.

#### EXTRA TILLBEHÖR:

- Rullbanor för inmatning och utmatning.
- Kylvätska.



CE CERTIFIERAD

### TEKNISK DATA

#### KAPKAPACITET



	mm	120	120	120	-
	mm	120	120	120	-
	mm	120 x 170	120 x 250	120 x 170	-

	kW	<b>3.0</b>
	RPM	<b>3080</b>
	mm	<b>160</b>
	mm	<b>450</b>
	Kg	<b>330</b>
	dBA	<b>89</b>

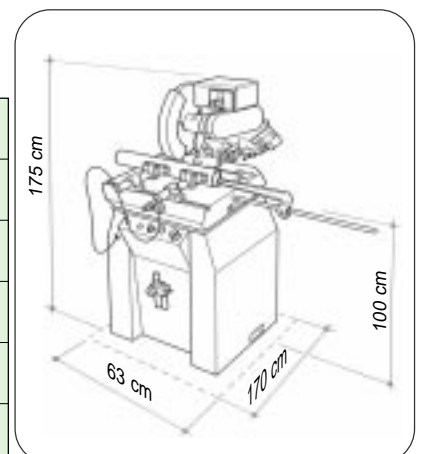



Längdstopp som kan positioneras längs med millimeterskalan. Anhållet kan justeras beroende på materialprofil som skall kapas. Enheten kan fällas upp och ned för att underlätta in- och utlastning.



**INMATNINGSRULLBANA**  
(EXTRA TILLBEHÖR)



**UTMATNINGSRULLBANA MED  
LÄNGDSTOPP (EXTRA TILLBEHÖR)**

## **PEDRAZZOLI AB**

Verkstadsgatan 3 - 441 57 ALINGSÅS  
Tel. 0322-63 35 60 - Fax. 0322-63 77 44  
[www.pedrazzoli.se](http://www.pedrazzoli.se) - [info@pedrazzoli.se](mailto:info@pedrazzoli.se)