

PEDRAZZOLI



MANUELL CIRKELSÅG



super brown 350

MED VARIABEL KLINGHASTIGHET
FÖR KAPNING AV ALLA SORTERS METALL

SUPER BROWN 350/45 MRM
Version med manuellt skruvstycke

SUPER BROWN 350/45 MRP
Version med luftskruvstycke

SUPER BROWN 350/60 MRM
Version med manuellt skruvstycke

SUPER BROWN 350/60 MRP
Version med luftskruvstycke

MASKINBESKRIVNING:

- Möjlighet till vridning av kaphuvudet för gerade kap upp till 45° vänster med snabbblåsning (för version 350/45 MRM och MRP).
- Möjlighet till vridning av kaphuvudet för gerade kap upp till 60° vänster och 45° höger med snabbblåsning (för version 350/60 MRM och MRP).
- Manuellt skruvstycke med snabbblåsning och löstagbar gradback (för version MRM).
- Luftskruvstycke med löstagbar gradback (för version MRP).
- Mekanisk variator för kaphastigheter från 18 till 93 RPM.
- Självsmörjande bussningar i kaphuvudets ledaxel.
- Vändbar klingrotation.
- Nödstopp med lås på kontrollpanelen.
- Säkerhetsbrytare för klingrotationen i draghandtaget.
- Kylvätskesmörjning av klingan med elektrisk pump.
- Kylvätsketank med löstagbar pump för möjlighet till rengöring av tanken.
- Heltäckande medgående klingskydd.
- Stödarm med löprulle.
- Längdstopp med graderad skala.
- Kapklinga ø 350 mm.
- Spånrensulle.
- Instruktionsbok för körning och underhåll.
- Verktygsset för underhåll.

EXTRA TILLBEHÖR:

- Stativ i plåt, 34 kg.
- Svetsat stativ i plåt, 49 kg.
- Rullbanor för inmatning och utmatning.
- Kylvätska.

CE CERTIFIERAD



TEKNISK DATA

	kW	1.5
	RPM	18 ÷ 93
	mm	170
	mm	350
	Kg	177 / 183 / 233 / 239
	dBA	62

KAPKAPACITET



	mm	110*	115	115	100*
	mm	90*	95	90	80*
	mm	110 x 80*	160 x 90	120 x 80	100 x 80*

* Det är endast möjligt att kapa 45° höger och 60° vänster på modellerna 350/60 MRM och 350/60 MRP.

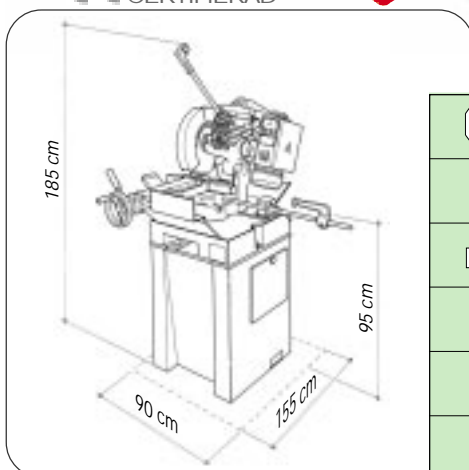



Längdstopp som kan positioneras längs med millimeterskalan. Anhållet kan justeras beroende på materialprofil som skall kapas. Enheten kan fällas upp och ned för att underlätta in- och utlastning.



INMATNINGSRULLBANA
(EXTRA TILLBEHÖR)

UTMATNINGSRULLBANA MED
LÄNGDSTOPP (EXTRA TILLBEHÖR)

PEDRAZZOLI AB
Verkstadsgatan 3 - 441 57 ALINGSÅS
Tel. 0322-63 35 60 - Fax. 0322-63 77 44
www.pedrazzoli.se - info@pedrazzoli.se